



Istruzioni di smontaggio

emotach[®]
service

Informazioni chiave sullo smontaggio:

- Prima dello smontaggio dell'Emotach deve essere disponibile una soluzione di collegamento TTPCP III
- La soluzione NATRAS consente di riutilizzare il cavo di allacciamento e il supporto del dispositivo Emotach
- La dichiarazione di chilometraggio finale deve essere effettuata poco prima dello smontaggio e presentata all'Ufficio federale delle dogane e della sicurezza dei confini (UDSC)
- Smaltimento autonomo dei dispositivi Emotach come rifiuti elettrici ed elettronici

1 Dichiarazione di chilometraggio

Leggere un'ultima volta i dati registrati dall'Emotach con la carta chip di dichiarazione e inviarli all'Ufficio federale delle dogane e della sicurezza dei confini (UDSC) come di consueto

Suggerimento: annotare il chilometraggio



2 Calotte di piombatura

Rimuovere le calotte di piombatura da entrambi i lati del supporto dell'apparecchio con un oggetto appuntito (ad esempio un punteruolo o delle pinzette).

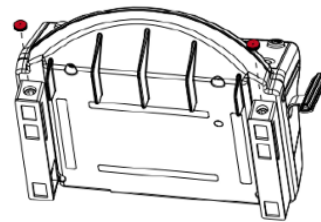

3 Il bloccaggio

Allentare il bloccaggio su entrambi i lati del supporto dell'apparecchio. Utilizzare la chiave a brugola (Inbus) da 4mm

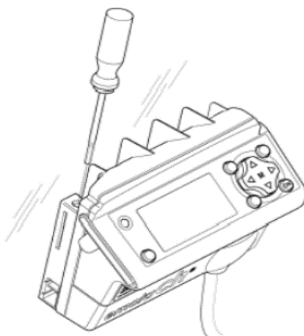

4 L'Emotach

Sollevarlo leggermente verso l'alto (pos. 3) quindi inclinare in avanti (pos. X)

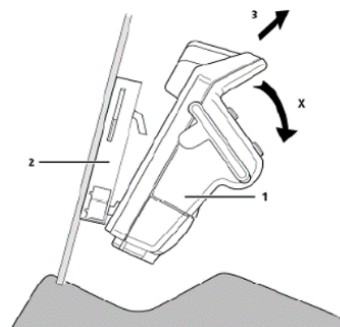

5 Tappi di tenuta (Pos. 2)

Estrarre la calotta di piombatura (pos.2) di con un oggetto appuntito e svitare le viti (pos. 1). Utilizzare una chiave TORX T10.

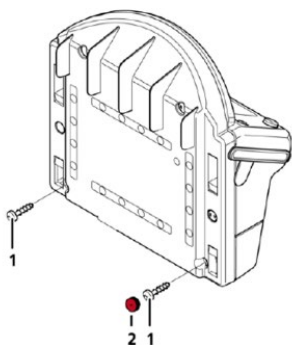

6 Coperchio del campo di allacciamento

Tirare leggermente verso l'esterno (pos. 3), quindi rimuovere il coperchio dall'alto (pos. 4).

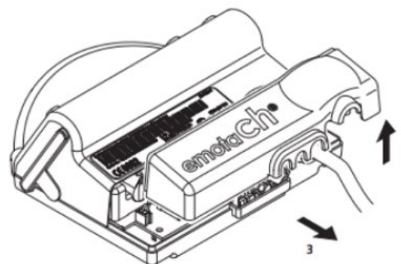

7 Cavo di allacciamento e i fili dell'antenna (pos. 1)

estrarre con cautela, quindi rimuovere la spina della batteria ricaricabile (pos. 2) e la spina batteria (pos. 3) e rimuovere entrambe le batterie.



Il supporto e il cavo di collegamento dell'Emotach possono essere utilizzati per il montaggio e l'alimentazione del sistema di rilevamento NATRAS.

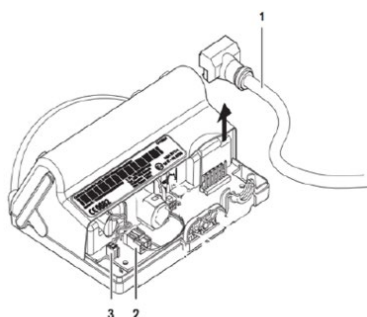

8 Smaltimento!

I dispositivi Emotach devono essere smaltiti direttamente dal proprietario del veicolo come rifiuti elettrici ed elettronici.



Codice QR per istruzioni di smontaggio, con video:

Smontaggio dell'Emotach

o direttamente sul sito web: www.bazg.admin.ch/smottaggio-emotach