



Instructions de démontage

Informations principales sur le démontage :

- Une solution de raccordement RPLP III doit être disponible avant le démontage de l'Emotach.
- La solution NATRAS permet de réutiliser le câble de raccordement et le support de l'appareil Emotach.
- Effectuer la dernière déclaration du kilométrage juste avant le démontage et la remettre à l'Office fédéral des douanes et de la sécurité des frontières (OFDF).
- Élimination autonome des appareils Emotach en tant que déchets électriques et électroniques

1 Déclaration des kilomètres parcourus

Lisez une dernière fois les données enregistrées de l'Emotach avec la carte de déclaration et envoyez-la comme d'habitude à l'Office fédéral des douanes et de la sécurité des frontières (OFDF) **Conseil** : notez le kilométrage.



2 Retirer les capots de plombage

de chaque côté du support de l'appareil à l'aide d'un objet pointu (p. ex. une alène ou une pincette).

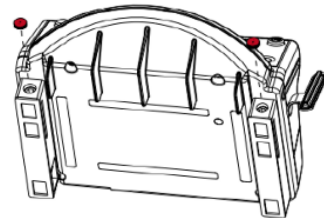

3 Débloquer le verrouillage

des deux côtés du support de l'appareil jusqu'à la butée. Utilisez pour cela une clé inbus (clé Allen) de 4 mm.

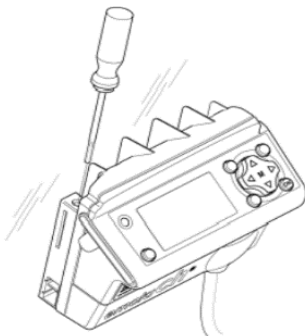

4 Emotach

le soulever légèrement vers le haut (3), puis le basculer vers l'avant (x).

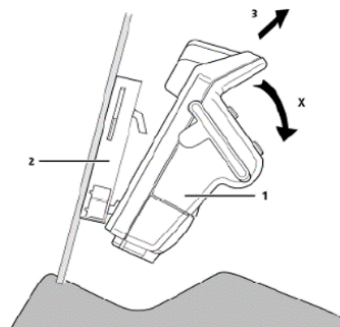

Instructions de démontage Emotach

5 Retirer le capuchon de plombage (pos. 2)

de la coupelle de plombage à l'aide d'un objet pointu et dévisser les vis (pos. 1). Utiliser pour cela une clé TORX T10 mm.

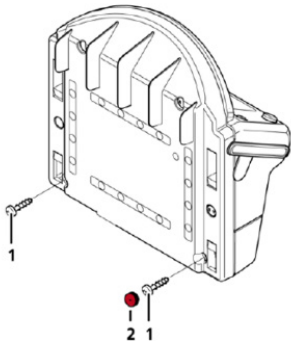

6 Retirer le couvercle du panneau de connexion

tirer légèrement vers l'extérieur (pos. 3) puis le retirer par le haut (pos. 4).

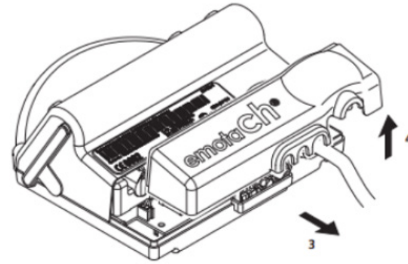

7 Retirer avec précaution la fiche du câble de raccordement (pos. 1), puis retirer également la fiche de l'accumulateur (pos. 2) et la fiche de la batterie (pos. 3) et retirer la batterie et l'accumulateur.

8 Élimination des déchets !

Les appareils Emotach doivent être éliminés directement par les détenteurs de véhicules en tant que déchets électriques et électroniques.



Le support et le câble de raccordement de l'Emotach peuvent être réutilisés pour la fixation et l'alimentation du système de saisie NATRAS.

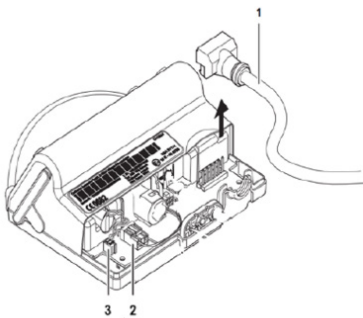

Code QR pour les instructions de démontage, avec vidéo :
Démontage de l'Emotach

ou directement sur le site www.bazg.admin.ch/demontage-emotach