



Ausbauanleitung



Die wichtigsten Informationen zum Ausbau:

- Eine Anschlusslösung LSVA III muss vor dem Emotach Ausbau vorhanden sein
- Bei der NATRAS Lösung kann das Anschlusskabel und die Halterung des Emotach-Geräts weiterverwendet werden
- Letzte Deklaration der Fahrleistung unmittelbar vor dem Ausbau durchführen und einreichen an das Bundesamt für Zoll und Grenzsicherheit (BAZG)
- Selbständige Entsorgung der Emotach-Geräte als Elektroschrott

1 Deklaration der Fahrleistung

Lesen Sie ein letztes Mal die aufgezeichneten Daten des Emotachs mit der Deklarationskarte aus und senden Sie diese wie gewohnt an das Bundesamt für Zoll und Grenzsicherheit (BAZG) **Tipp:** Notieren Sie den Km Stand.



2 Die Plombenkappen

auf beiden Seiten des Gerätehalters jeweils mit einem spitzen Gegenstand (z.B. einer Ahle oder Pinzette) entfernen.

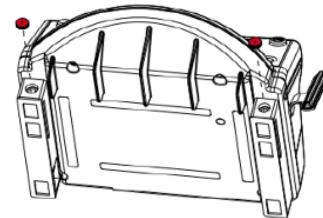

3 Die Verriegelung

auf beiden Seiten des Gerätehalters bis zum Anschlag lösen. Verwenden Sie dazu einen Inbusschlüssel 4 mm.

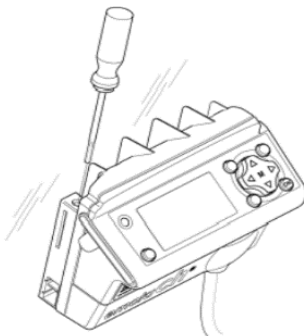

4 Das Emotach

leicht nach oben anheben (3) und dann nach vorne kippen (x).

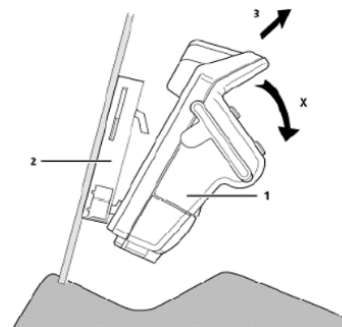

Ausbauanleitung Emotach

5 Die Plombenkappe (Pos. 2)

mit einem spitzen Gegenstand aus dem Plombennapf entfernen und Schrauben (Pos. 1) herausdrehen. Verwenden Sie dazu einen TORX-Schlüssel T10 mm.

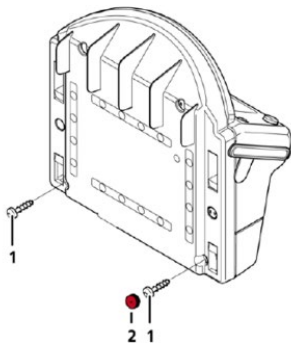

6 Die Abdeckung des Anschlussfeldes

leicht nach aussen ziehen (Pos.3) und dann nach oben abnehmen (Pos. 4).

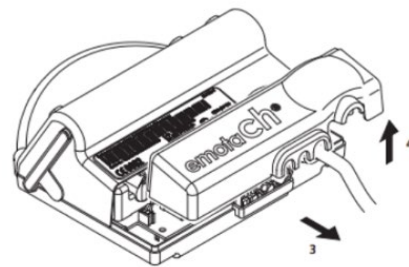

7 Den Stecker des Anschlusskabels

(Pos. 1) vorsichtig abziehen, anschließend den Stecker des Akkus (Pos. 2) und den Stecker der Batterie (Pos. 3) ebenfalls ziehen und die Batterie und den Akku rausziehen.



Der Halter und das Anschlusskabel des Emotachs können für die Befestigung und die Bestromung des NATRAS Erfassungssystems weiterverwendet werden.

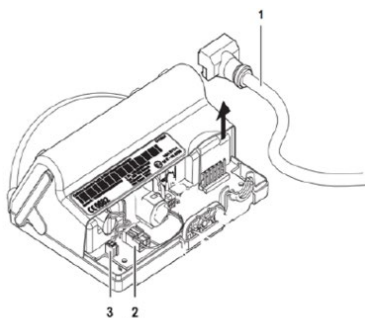

8 Entsorgung!

Die Emotach-Geräte müssen direkt durch die Fahrzeughalterinnen und -halter als Elektroschrott entsorgt werden.



QR Code zur Ausbauanleitung, inkl. Video: Demontage Emotach oder direkt auf der Webseite www.bazg.admin.ch/ausbau-emotach